



CARACTERÍSTICAS DE PRODUCTO

Línea	Congelador CH 199
Referencia Industrial	16.1999.13.00
Código EAN	7705191043807
Tipo de aparato	Chest Freezer
Volumen Bruto	204 L
Volumen Almacenamiento	198 L
Clasificación Congelador	(- 18°C) ****
Clasificación Refrigerador	5°C
Acabados	Blanco

Temperatura de trabajo	Hasta 32 °C
Consumo específico	0,29 Wh / Litro
Capacidad comercial	7,20 Pies Cúbicos
Tensión / Frecuencia	115 V / 60 Hz
Capacidad de congelamiento	9,5 Kg / 24 h
Consumo de energía	42,0 KWh / mes
Corriente Nominal	1,3 A
Potencia Nominal	75 W
Gas refrigerante	R600a
Gas espumante	Ciclopentano
Controles	Termostato mecánico dual
Tipo de descongelación	Manual
Sistema de enfriamiento	Directo
Sistema de condensación	Skin condenser
Puertas	Simple puerta
Accesorios	Canastilla (1und)
Manijas	Externa plástica
Iluminación interior	Tipo LED 2 W
Display	No
Publicidad	No
Rodachinas	2 und
Patas niveladoras	2 und
Dimensiones empaque	91,1 cm x 57,6 cm x 88,0 cm (F x P x A)
Empaque (local)	Base / tapa EPS, caja cartón
Empaque (exportación)	Base / tapa EPS, caja cartón
Peso Neto Kg	38 Kg
Peso Bruto Kg	45 Kg
Dimensión Neta	88,0 cm x 55,0 cm x 84,5 cm (F x P x A)

VENTAJAS COMPETITIVAS

Chapa de seguridad
2 Patas niveladoras y 2 rodachinas para facilitar su desplazamiento
Gabinete interno y externo en lámina galvanizada prepintada
Condensador interno que facilita la limpieza
Sistema dual de temperaturas (refrigerador y congelador)
Empaque compresión removible para facilitar su limpieza
Bajo nivel de ruido
Iluminación tipo LED
Canastilla de gran resistencia

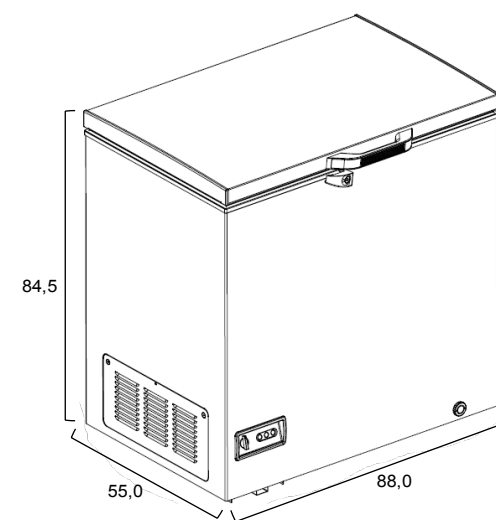

Dimensiones en cm